

การวางแผน

(ความเชื่อ) จิตวิญญาณ

คน

โครงสร้างสังคม

ระบบเศรษฐกิจ

ชุมชน



ท้องถิ่น

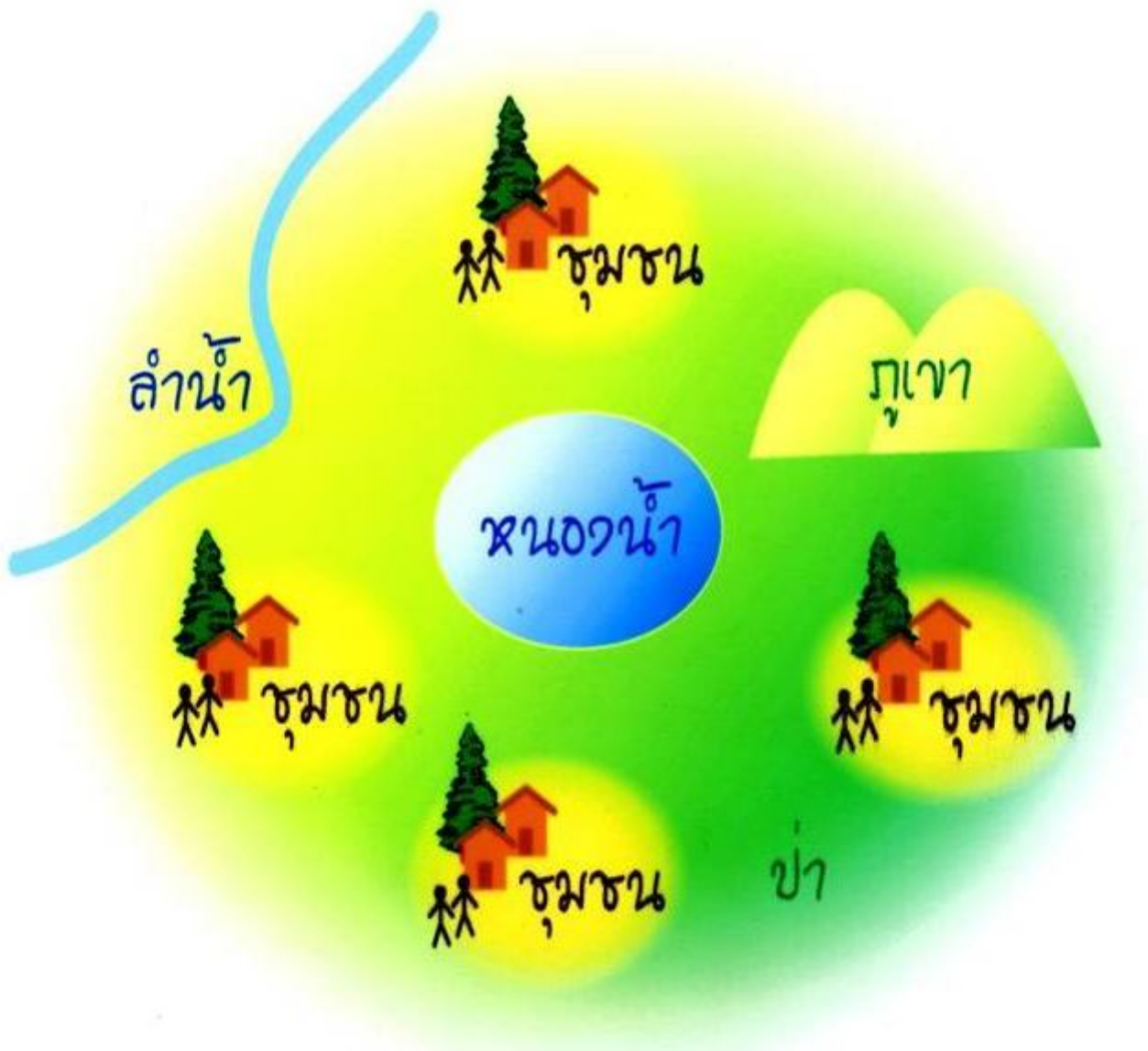

ท้องถิ่น : บ้าน และเมือง

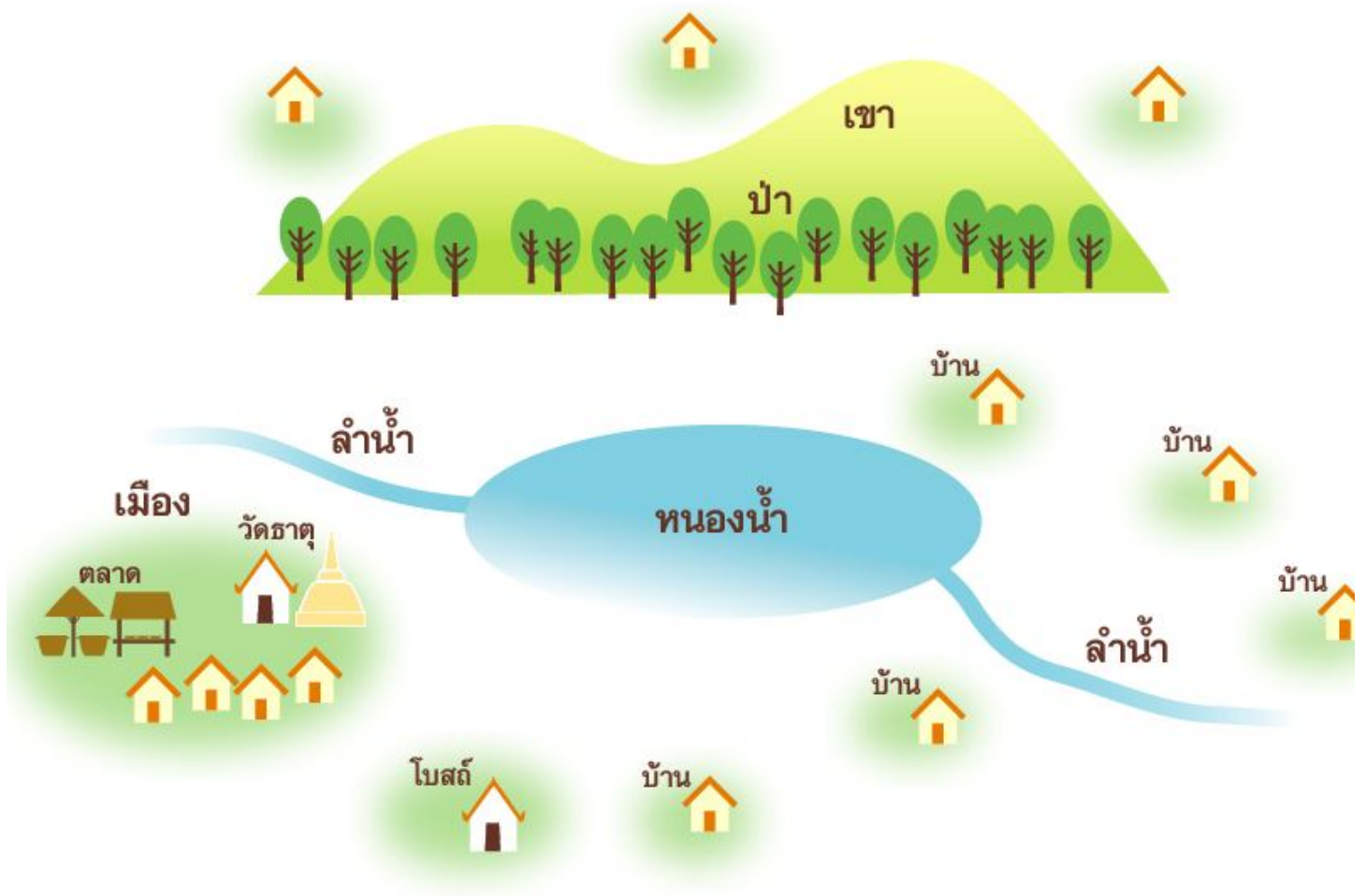

Landscape of Locality





FIGURE IV

Place of a village in the Administration

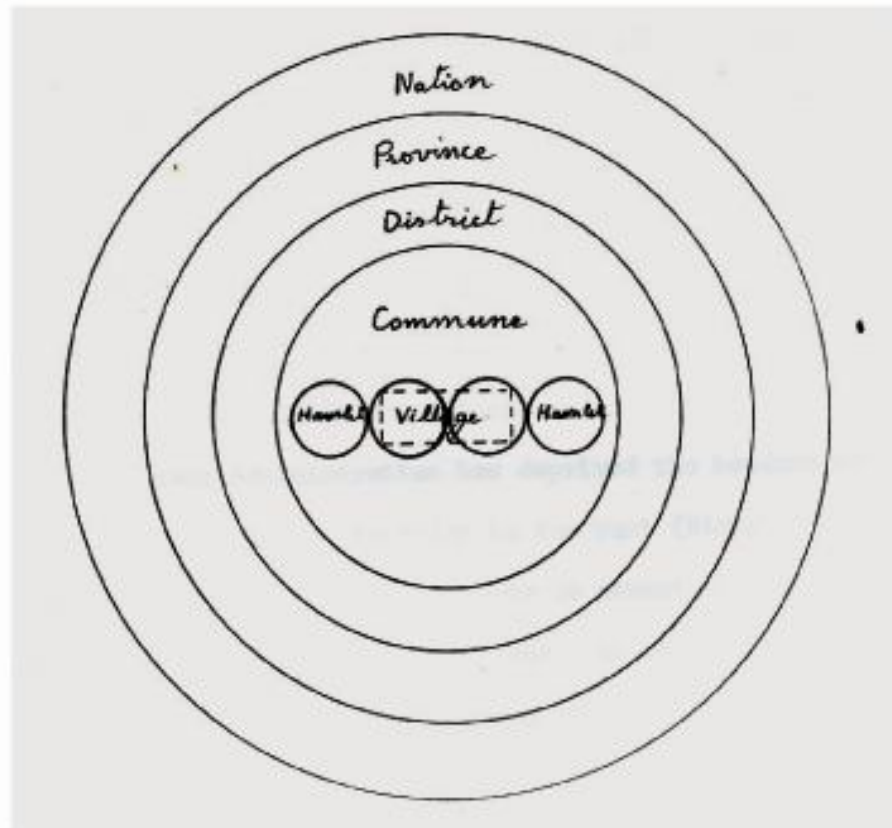

4. Village Government

As Ban Muang Khao is divided into two hamlets, it has two hamlet headmen or pu-yai-ban and each is, according to the administration, in charge of his own hamlet affairs. In practice the two hamlets are not separate, and their headmen work together in the government of the village. In practice also, the Headman of Hamlet 6 has assumed superiority over his counterpart in Hamlet 5 because he is older, richer and a Ban Muang Khao man by birth. The younger man is an outsider, and is more or less economically dependent on his superior.

Village government does not rest entirely with the headmen, though they are the legal leaders, but is shared by a group of

FIGURE V

Developmental Cycle of Household

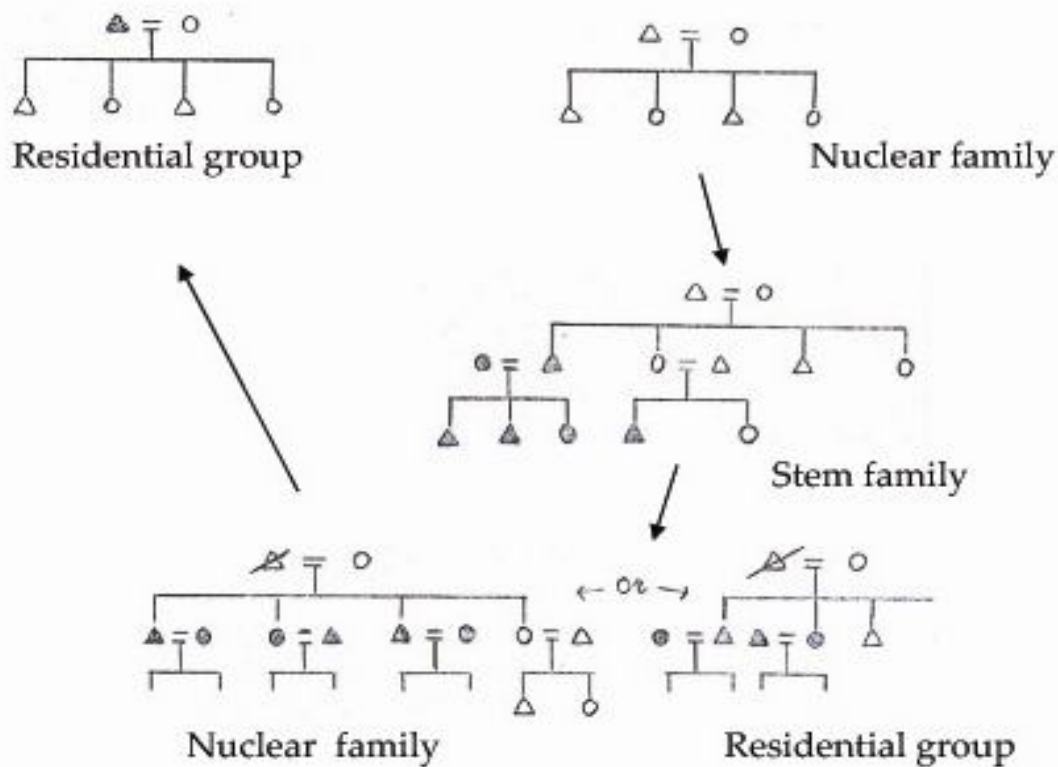

2. Kindred

Like the Thai villagers elsewhere, the Ban Muang Khao villagers have a bilateral of cognatic kinship system. Kinship terms (see the figure overleaf) are basically the same as these of the Thai villagers in general (see Kaufman, 1960, Wijeywardene, 1968). The kin group among them is merely a kindred which is formed by an ago-focus relationship (Fox, 1967: 164, 165). Relationship and obligation among them is a matter of individual choice rather than of decent. It is based on reciprocity or in many cases on emotional ties.

FIGURE VI

Puan Kinship Terminology: Cognates (Terms of Reference)

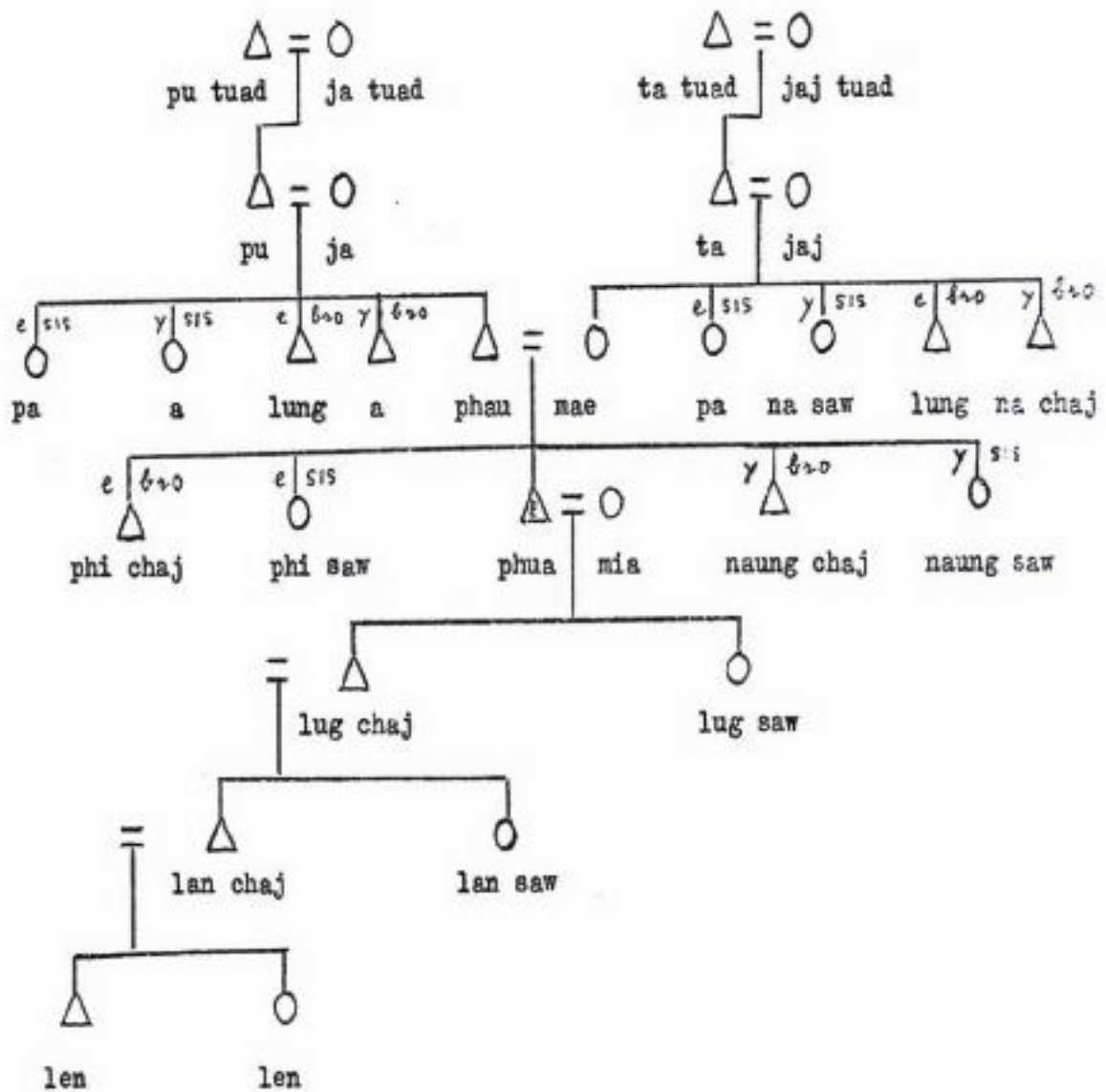

รัฐ & อาณาจักร
STATE & KINGDOM

นครรัฐ
CITY

ท้องถิ่น
บ้าน เมือง
LOCAL
VILLAGE & TOWN

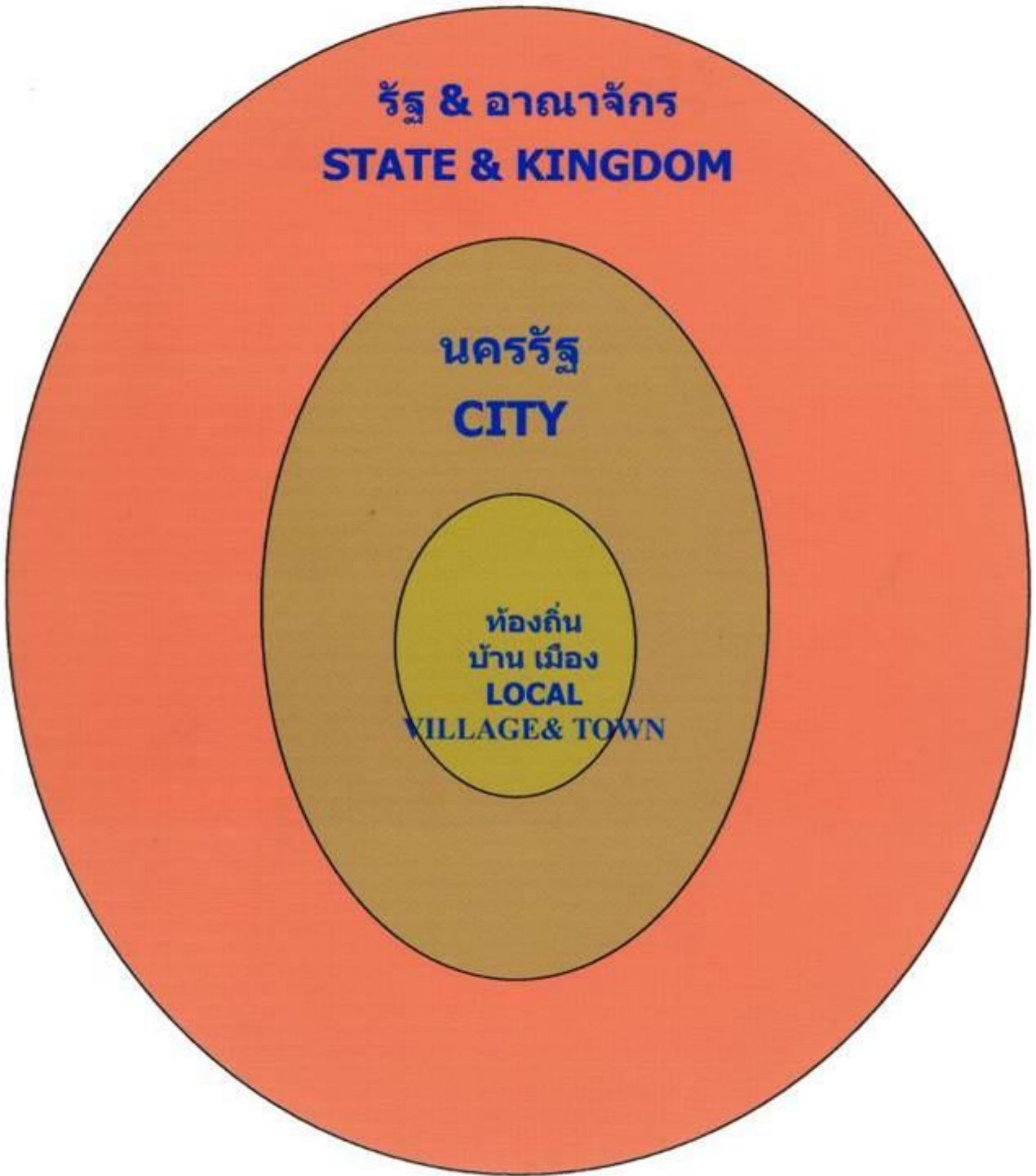



ท้องถิ่นและสำนักท้องถิ่น

ท้องถิ่นกับการบูรณาการทางสังคม

บ้าน VS หมู่บ้าน
Village VS Administrative Unit

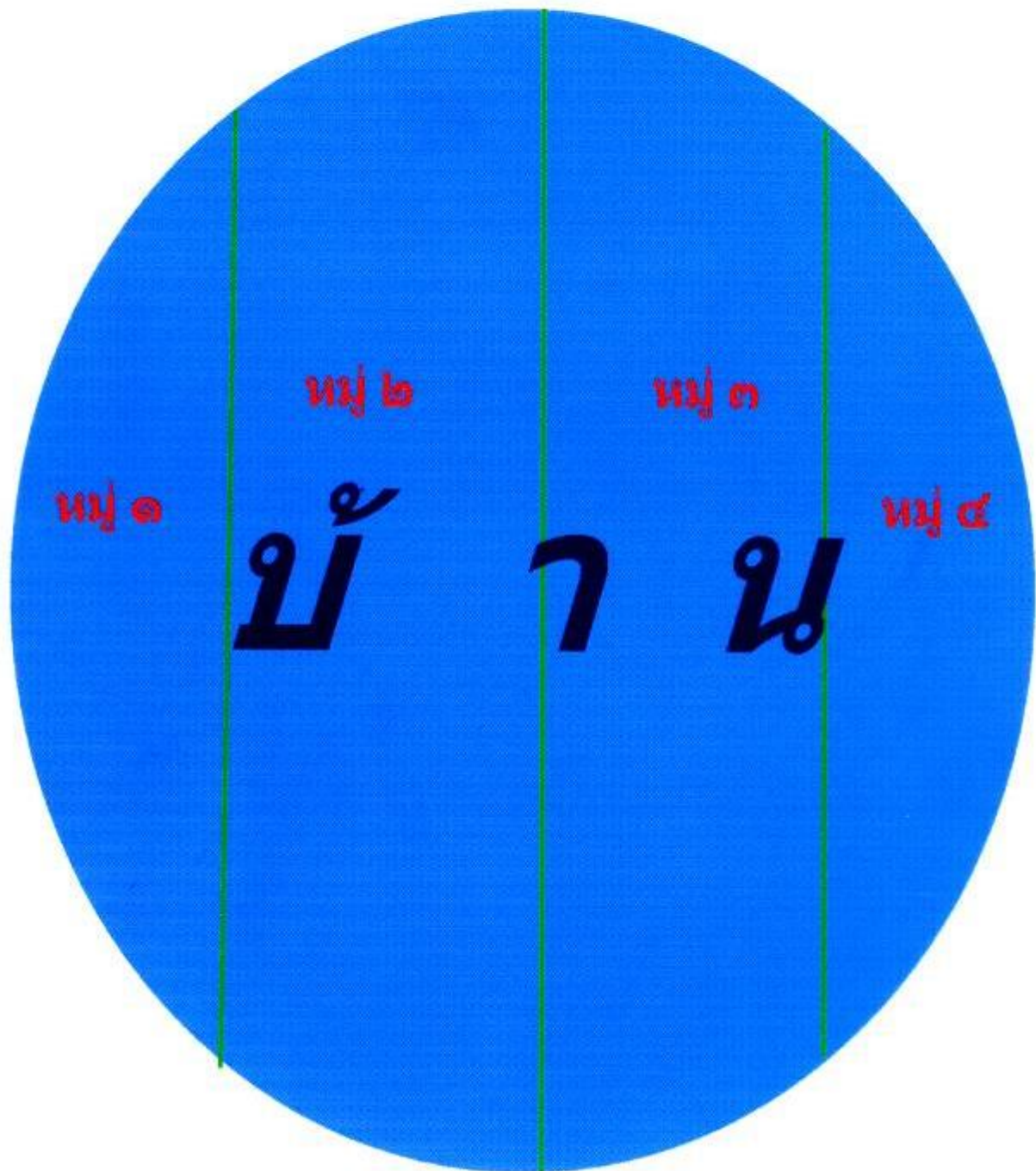

ประเทศ

จังหวัด

หมู่บ้าน
ตำบล
อำเภอ

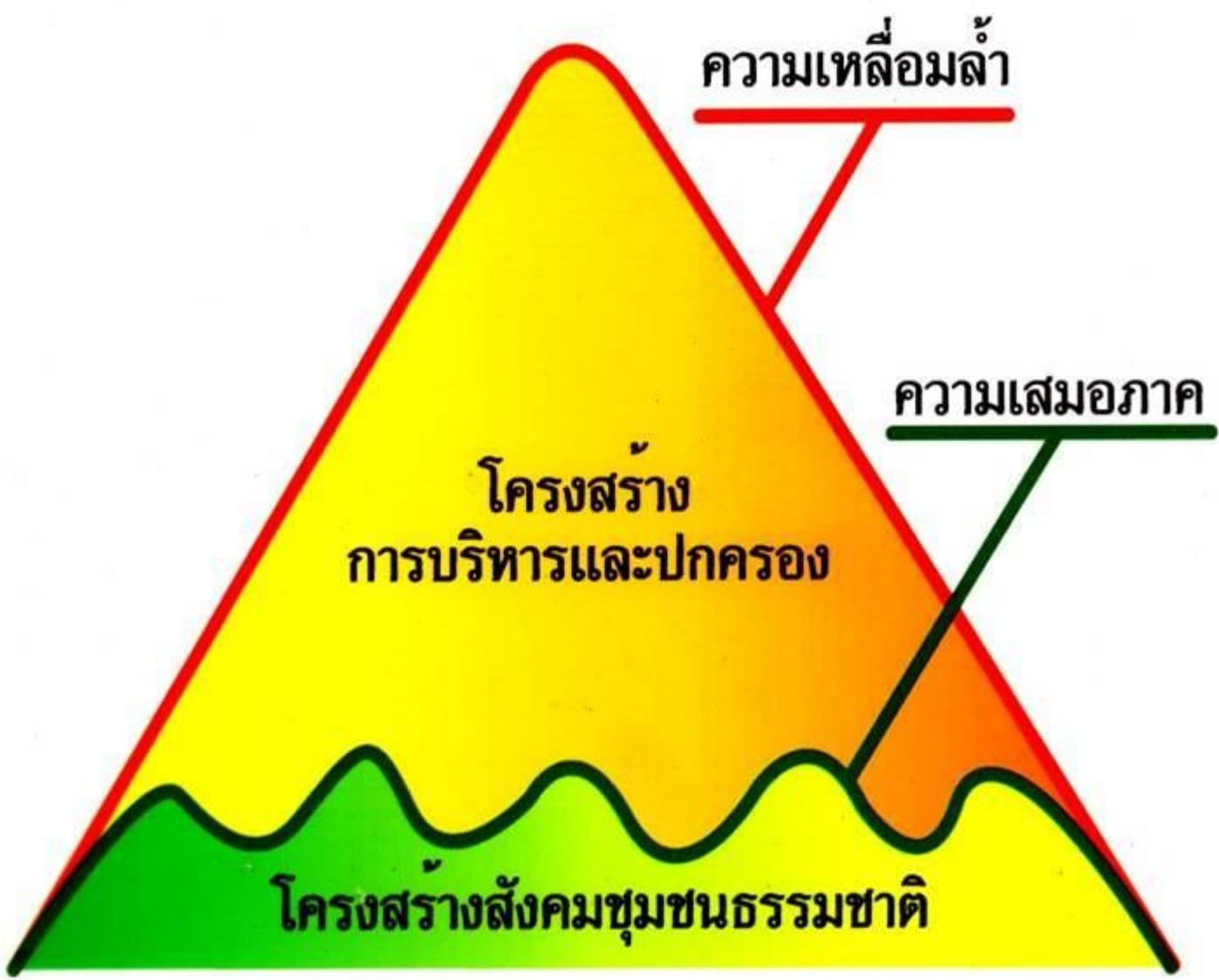

โครงสร้างสังคม



การเปลี่ยนแปลงทางสังคม-วัฒนธรรม

การเปลี่ยนแปลงที่ปรับตัวได้

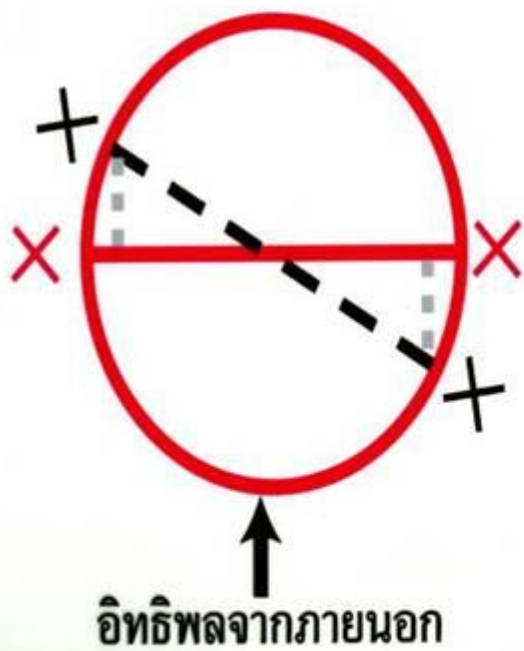

การเปลี่ยนแปลงที่ปรับตัวยาก

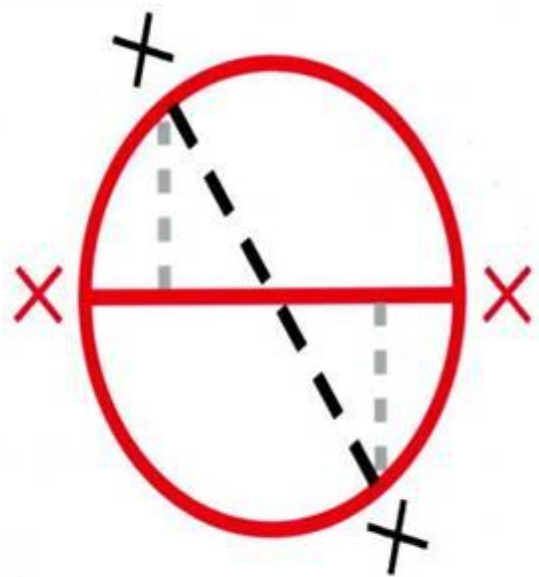

ระบบเศรษฐกิจ
แบบยังชีพ
ในสังคมชาวนา

มีคุณภาพ
มีความมั่นใจ
ควบคุมได้

V.S.

ระบบเศรษฐกิจ
แบบทุนนิยม

ไม่มีคุณภาพ
ไม่มีความมั่นใจ
ควบคุมไม่ได้

โลกภูมิ



ชาติภูมิ



มาตุภูมิ



นรกภูมิ



ท้องถิ่น ชุมชนจินตนาการ

นิเวศวัฒนธรรม (ข้างใน)

- คณะกรรมการบ้าน บ้าน
(ชุมชนทางสังคม)
- สภาท้องถิ่น เมือง
(ชุมชนทางวัฒนธรรม)

อำนาจติชม
(Sanction)

ทบทวน คัดค้าน
และตอรอง

นิเวศเศรษฐกิจ-การเมือง (ข้างนอก)

- หมู่บ้าน ผู้ใหญ่บ้าน
- ตำบล กำนัน/อ.บ.ต.
- อำเภอ นายอำเภอ/อ.บ.จ.
(หน่วยและพื้นที่
ทางการบริหารปกครอง)

อำนาจหน้าที่ทางการ
(Authority)

บังคับใช้ให้ปฏิบัติ

ตอรองให้เกิดคุณภาพ
ระหว่างข้างนอกและข้างใน

อะไรคือ
ทางเลือกที่เขามาสม

ท้องถิ่นพัฒนา

LOCALIZATION

V.S.

โลกาภิวัตน์

GLOBALIZATION



ภูมิศาสตร์ประเทศไทย

ภาคเหนือ NORTHERN REGION

— 21

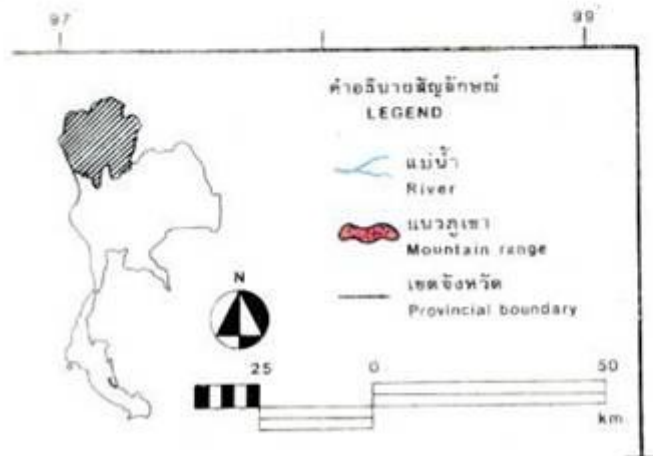
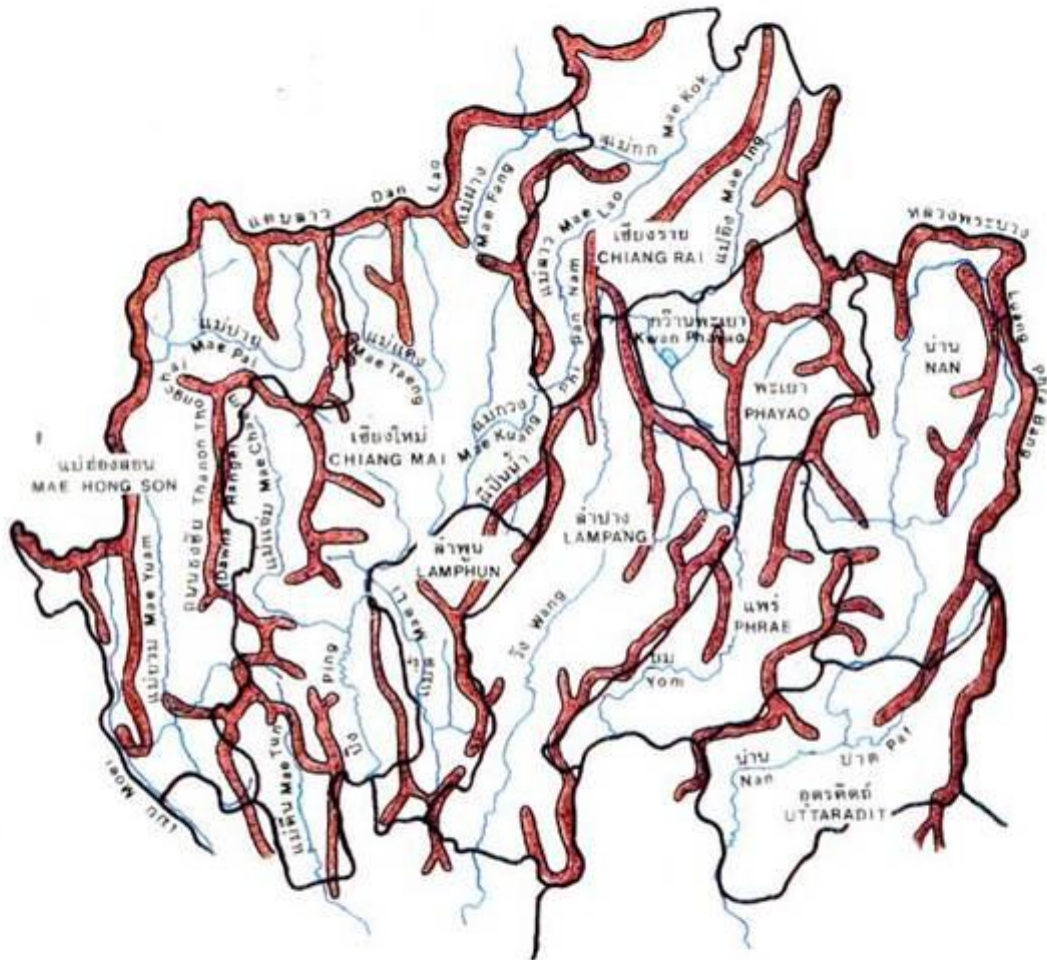

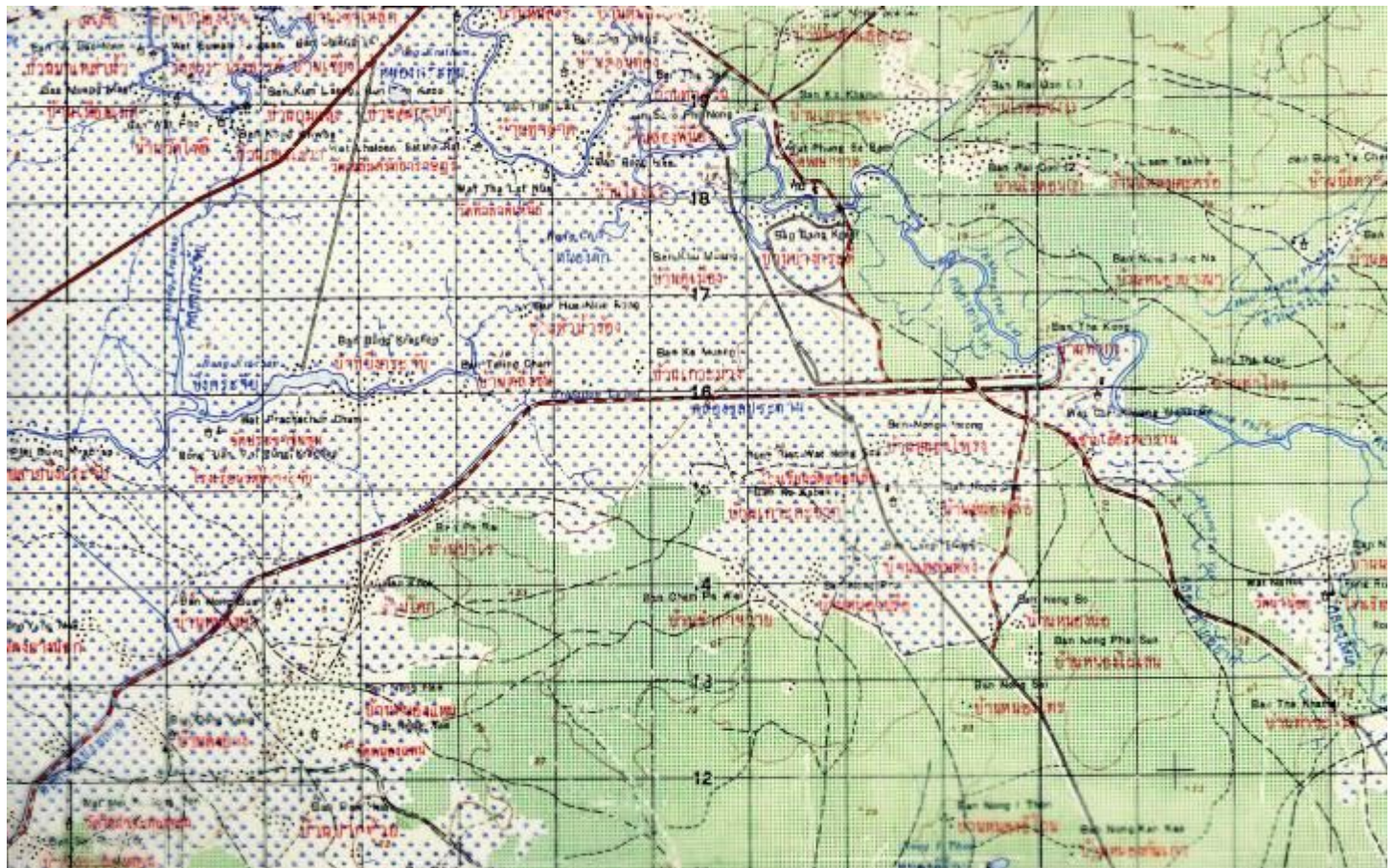

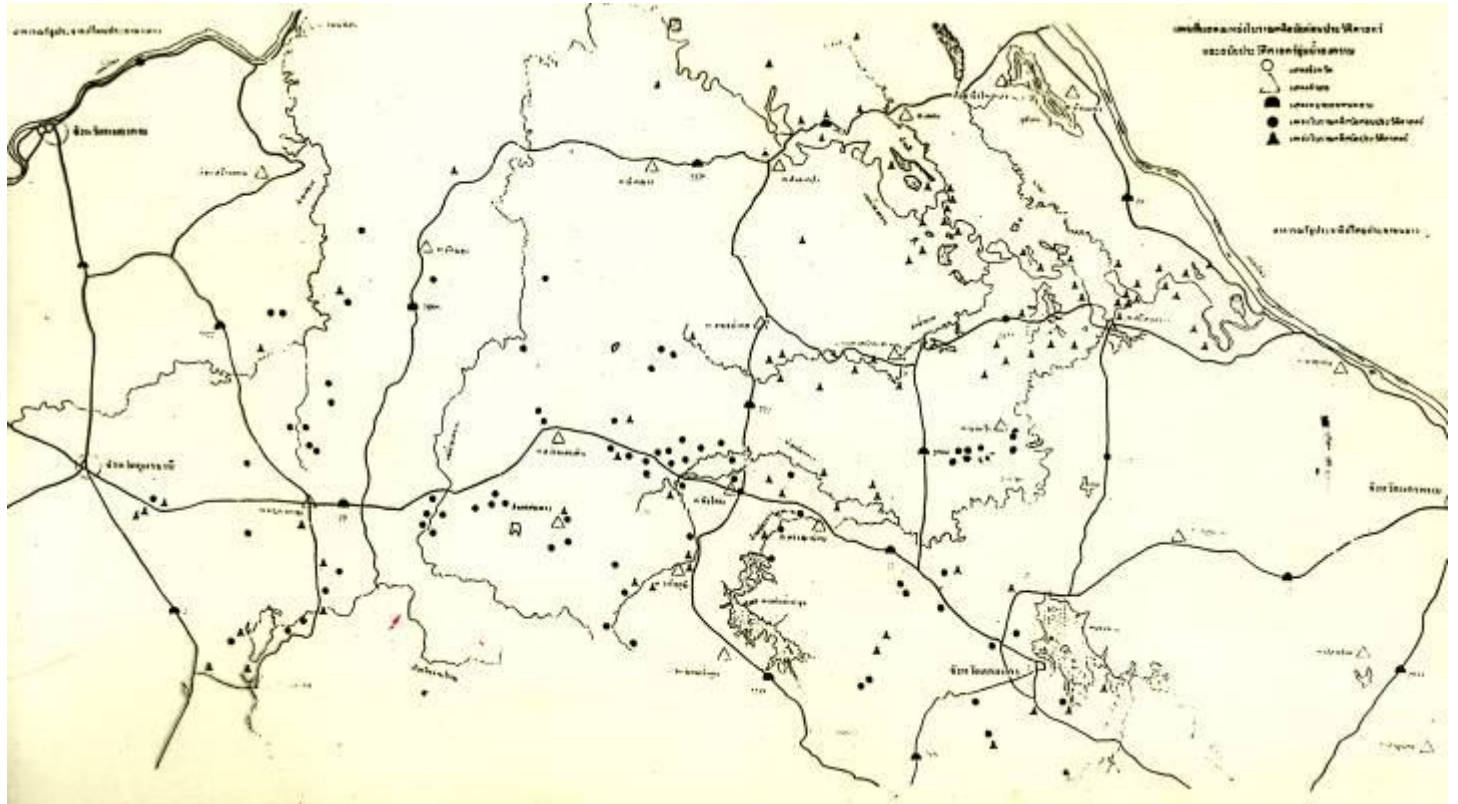



ลวง (นิเวศวัฒนธรรม)

- 1.) นาค
- 2.) สัตว์ผสมคล้ายมังกร
- 3.) ท้องน้ำที่ชุมชนสองฝั่งใช้ร่วมกันในทางเศรษฐกิจ สังคม และวัฒนธรรม



ชุมชนใกล้ฝั่งน้ำ



ชุมชนห่างไกล

NOT TO BE USED FOR SURFACE
OR SUB-SURFACE NAVIGATION

อย่าใช้ในการเดินเรือหรือเดินใต้ดิน

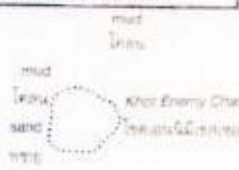

แผนที่จำลองแหลมโพธิ์แลเข้าปากน้ำ



- ☉ ไม้ตั้ง
- 🚢 เรือ
- 🌳 ทรายทะเล
- 🌿 ป่าชายเลน
- 〰️ โพงพาง
- ฟ้าทุ่ง
- ฟ้าทะเล
- △ ภูเขา
- ⬆️ ภูเขา
- ⬆️ ภูเขา
- △ ภูเขา
- 🌳 ภูเขา
- เขตนาเกลือ

